

FRITEUZĂ DUBLĂ AIRFRYER 2X4 L 1700W VITAFRYER SENCOR

INSTRUCȚIUNI IMPORTANTE PRIVIND SIGURANȚA

- Acest aparat poate fi utilizat de către copii cu vârsta de peste 8 ani și de persoane cu capacități fizice, mentale și senzoriale reduse sau cu lipsă de experiență și cunoștințe, **doar dacă** aceștia sunt supravegheați și instruiți cu privire la utilizarea aparatului și dacă înțeleg eventualele pericole.
- Copiii nu trebuie să se joace cu acest aparat.
- Curățarea și întreținerea aparatului nu trebuie efectuată de către copii decât dacă sunt supravegheați.
- Nu lăsați copiii mai mici de 8 ani în apropierea aparatului sau a cablului de alimentare al acestuia.
- În cazul în care cablul de alimentare este deteriorat, reparați-l la un service autorizat pentru a preveni provocarea unor situații periculoase. Este interzisă utilizarea aparatului dacă acesta are cablul de alimentare deteriorat.
- Suprafețele aparatului care intră în contact cu alimențele trebuie întotdeauna curățate conform instrucțiunilor din acest manual de utilizare.
- Aparatul nu este destinat pentru a fi utilizat cu ajutorul unui temporizator extern sau cu telecomandă.

Atenție:

Suprafață fierbinte!

Siguranța electrică

- Înainte de a conecta aparatul la sursa de alimentare, asigurați-vă că tensiunea indicată pe aparat corespunde cu cea de la priză.
- Conectați aparatul la o priză cu pământare. Nu utilizați prelungitor.
- Desfășurați complet cablul de alimentare înainte de utilizare.
- Nu conectați sau deconectați cablul de alimentare la și de la priză cu mâinile ude.
- Asigurați-vă că contactele ștecherului nu intră în contact cu apa sau umezeala.
- Nu deconectați aparatul de la priză trăgând de cablul de alimentare. Acest lucru ar putea deteriora cablul de alimentare sau priza. Deconectați cablul de la priză trăgând ușor de ștecher.
- Nu puneți obiecte grele pe cablul de alimentare. Asigurați-vă că cablul de alimentare atârână peste marginea mesei și că nu atinge o suprafață fierbinte sau obiecte ascuțite.
- Păstrați cablul de alimentare uscat.
- Nu înfășurați cablul de alimentare în jurul aparatului.
- Opriți întotdeauna aparatul și deconectați-l de la priză când nu îl utilizați, când îl lăsați fără supraveghere și înainte de curățare, întreținere sau depozitare.
- Pentru a evita pericolul de accidentare prin electrocutare, nu reparați singur aparatul și nu efectuați nicio ajustare la acesta. Efectuați toate reparațiile sau ajustările aparatului la un service autorizat. Modificarea aparatului în timpul perioadei de garanție poate anula garanția.
- Pentru a preveni riscul de accidentare prin electrocutare, nu introduceți niciodată aparatul, cablul de alimentare sau ștecherul în apă sau în orice alt lichid.
- Opriți întotdeauna aparatul și deconectați-l de la priză după ce ați terminat de utilizat.
- Dacă aparatul cade în apă, în niciun caz nu continuați să îl utilizați, ci mai degrabă predați-l unui service autorizat pentru inspecție.
- Acest aparat este conceput pentru uz casnic. Nu-l utilizați în scopuri comerciale sau în alte scopuri pentru care nu este destinat.

Siguranța în timpul utilizării

- Acest aparat este folosit pentru prăjirea alimentelor. Nu este destinat pentru a aduce lichide la fierbere. Nu-l utilizați în alt scop decât pentru care a fost conceput.
- Acest aparat este conceput numai pentru a fi utilizat în zone interioare. Nu îl utilizați niciodată într-un mediu în aer liber sau industrial.
- Acest aparat este conceput numai pentru uz casnic standard. Nu este destinat să fie utilizat în medii precum bucătăriile personalului din magazine, birouri sau ferme sau alte medii de lucru. Aparatul nu este destinat să fie utilizat de către clienții hotelurilor, motelurilor, pensiilor și altor unități de cazare.
- Acest aparat trebuie utilizat numai în conformitate cu instrucțiunile conținute în acest manual de utilizare.
- Folosiți aparatul numai cu accesoriile originale care vin împreună cu el.
- Înainte de fiecare utilizare, verificați dacă accesoriul selectat este deteriorat. Nu utilizați niciodată aparatul cu un accesoriu deteriorat.
- Nu așezați aparatul sau accesoriile acestuia pe un cuptor electric sau pe gaz sau în apropierea acestuia, pe marginea unei mese sau pe o suprafață instabilă. Așezați aparatul doar pe o suprafață plană, uscată și stabilă.
- Nu utilizați aparatul în apropierea materialelor inflamabile precum perdele, prosoape de bucătărie etc.
- Nu expuneți aparatul și accesoriile acestuia la mediul exterior, la temperaturi extreme, la lumina directă a soarelui, la umiditate excesivă sau la medii excesiv de praf.
- Când aparatul este în funcțiune, temperatura suprafețelor accesibile poate fi mai mare. Nu atingeți suprafața fierbinte. În caz contrar, acest lucru ar putea provoca arsuri. Utilizați instrumentul de manipulare pentru a îndepărta și transporta orice accesorii fierbinți.
- Pentru a asigura o circulație suficientă a aerului în timpul funcționării, trebuie să existe un spațiu liber de cel puțin 15 cm pe toate părțile aparatului. Nu așezați obiecte pe aparat și nu acoperiți orificiile de ventilație.
- Nu așezați aparatul în apropierea obiectelor, suprafețelor sau sub obiecte care se pot deteriora, de exemplu pereți, dulapuri de bucătărie, dulapuri, tablouri, perdele. Aburul care scapă le-ar putea deteriora.
- După ce ați terminat de utilizat aparatul, deconectați-l de la sursa de alimentare, manipulați-l întotdeauna astfel încât să nu atingeți părțile sale interioare și alte părți care ar putea fi încă fierbinți ca urmare a căldurii reziduale.
- Nu atingeți suprafețele fierbinți ale aparatului. După oprirea și deconectarea aparatului de la priză, lăsați aparatul să se răcească suficient (ideal 30 de minute).
- Este necesar să acordați o atenție excepțională atunci când mutați accesoriile umplute cu alimente fierbinți.
- Nu așezați accesoriile pe suprafețe sensibile la căldură.
- Nu efectuați nicio întreținere a aparatului, în afară de curățarea componentelor individuale, așa cum este descris în acest manual de utilizare.
- Nu utilizați niciodată un aparat care este deteriorat în vreun fel.
- Nu folosiți aparatul dacă a căzut pe podea, dacă a fost scufundat în apă, dacă nu funcționează corect sau dacă este deteriorat în orice alt mod.
- Nu scufundați aparatul sau cablul de alimentare în apă sau în orice alt lichid și nu spălați aceste părți sub jet de apă. Aparatul nu este conceput pentru a fi spălat în mașina de spălat vase.
- Depozitați aparatul într-un mediu uscat.

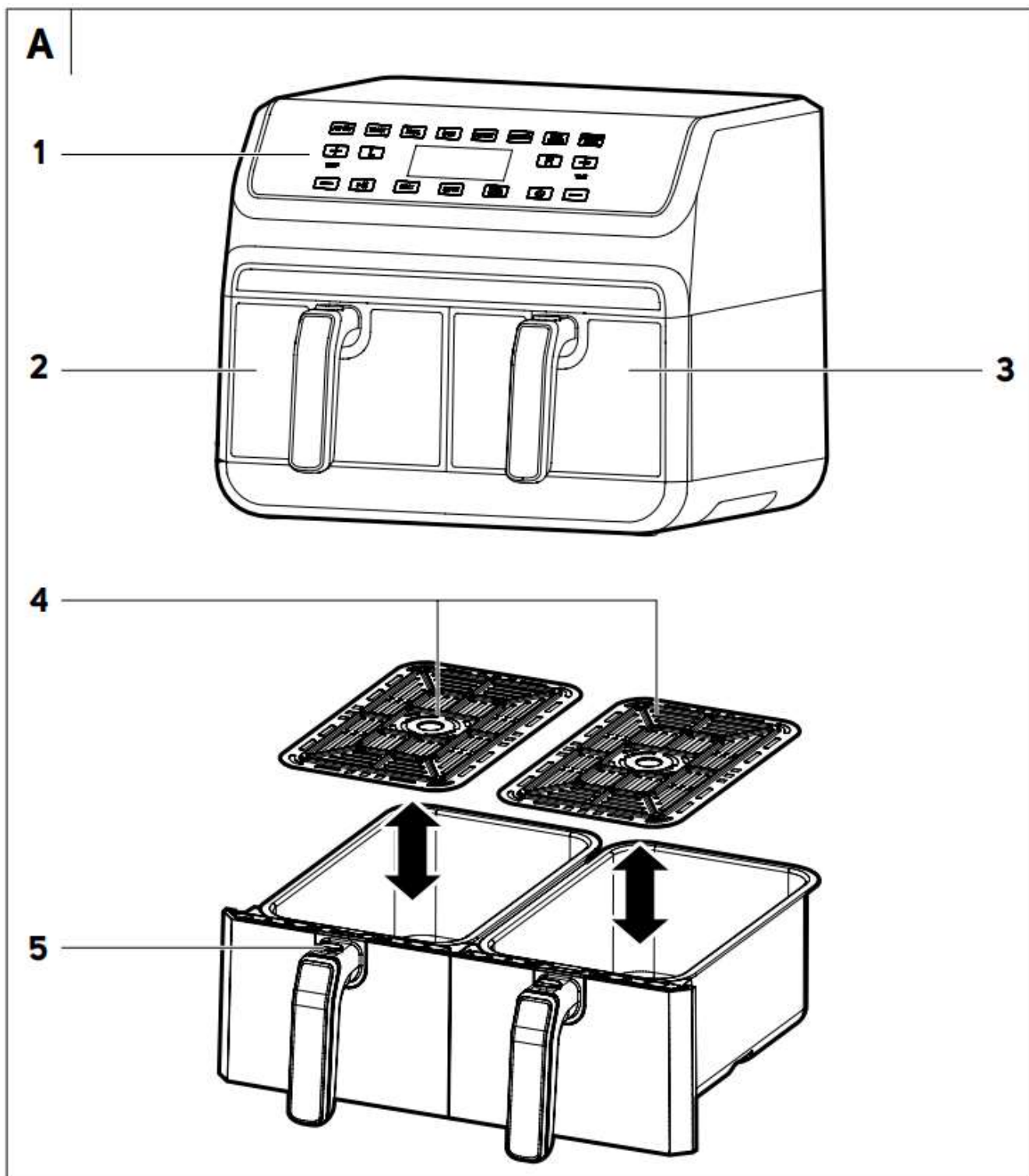

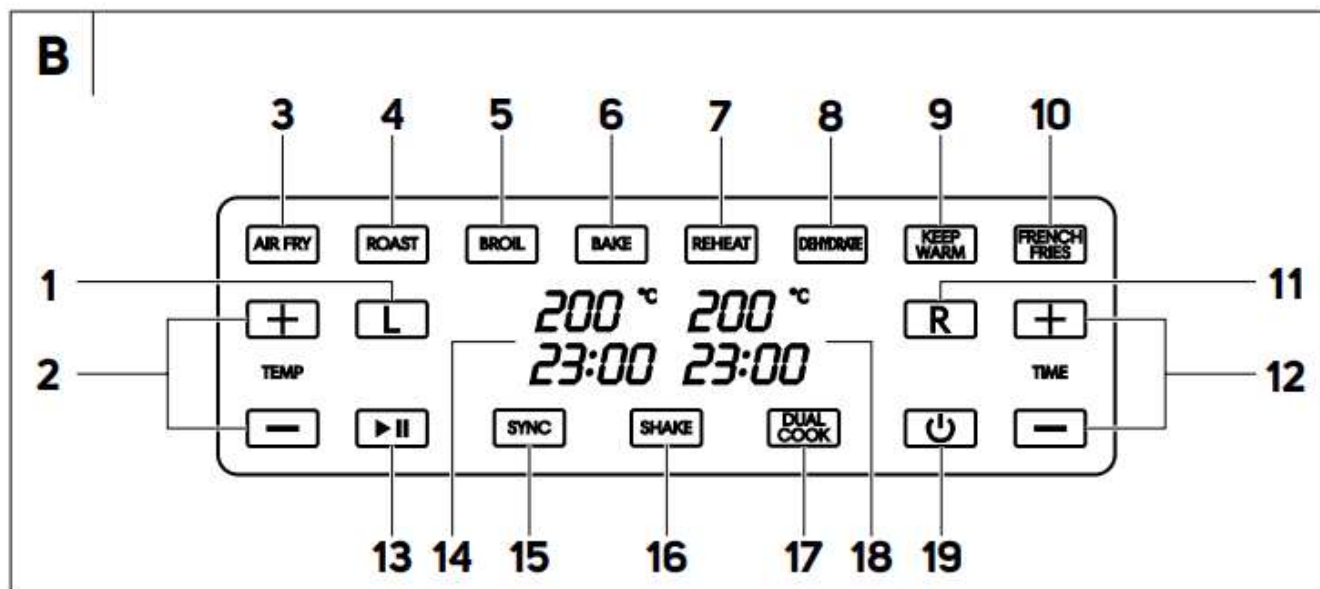

- Înainte de a utiliza acest aparat, vă rugăm să citiți cu atenție manualul de utilizare, chiar dacă sunteți familiarizat cu produsul. Utilizați aparatul doar în modul descris în acest manual de utilizare. Păstrați acest manual de utilizare într-un loc sigur, unde poate fi preluat cu ușurință pentru consultări ulterioare.
- Vă recomandăm să păstrați cutia originală, materialele de ambalare, chitanța de cumpărare și garanția. În cazul transportării, vă recomandăm să împachetați aparatul în cutia originală, de la producător.

DESCREIREA APARATULUI

A1 Ecran tactil digital

A2 Coș de prăjit stânga cu mâner – Se diferențiază de coșul de prăjit din dreapta prin marcajul L.

A3 Coș de prăjit dreapta cu mâner – Se diferențiază de coșul de prăjit din stânga prin marcajul R.

A4 Grătar detașabil pentru prăjit

A5 Buton pentru controlul coșului din friteuză – Împiedică coșul să alunece sau să fie tras accidental de către copii.

B1 Selectarea coșului din stânga

B2 Butoane pentru creșterea (+) și scăderea (-) temperaturii

B3 Program de prăjire cu aer

B4 Program de roast

B5 Program de fript

B6 Program de coacere

B7 Program de reîncălzire

B8 Program de deshidratare

B9 Program de păstrare la cald

B10 Program pentru cartofi prăjiți

B11 Selectarea coșului din dreapta

B12 Butoane pentru creșterea (+) și scăderea (-) temperaturii

B13 Pornire / pauză operare

B14 Afișarea temperaturii și timpului pentru coșul din stânga

B15 Finalizarea sincronizată

B16 Indicator de agitare a alimentelor

B17 Gătire dublă

B18 Afișarea temperaturii și timpului pentru coșul din dreapta

B19 Pornire/Oprire

SCOPUL UTILIZĂRII

- Această friteuză cu aer cald este destinată doar pentru uz casnic. Permite gătitul a două preparate separate în același timp și este utilizată pentru prepararea de mâncăruri prăjite și neprăjite fără ulei adăugat sau cu o cantitate mică de ulei. Este potrivită pentru prepararea alimentelor precum cartofi prăjiți congelați sau de casă, cartofi, șnițel, pulpe de pui, bucăți de pește, legume și multe altele. Friteuza poate fi folosită și pentru coacerea fursecurilor, brișelor, etc.
- Friteuza funcționează pe baza circulației aerului cald. Mâncarea este gătită uniform, are acel gust proaspăt prăjit și este mult mai sănătoasă. În comparație cu alimentele prăjite în ulei, are, de asemenea, mult mai puține calorii și colesterol.
- Această friteuză cu aer nu este destinată încălzirii apei, uleiului de prăjit sau altor lichide.

ÎNAINTE DE PRIMA UTILIZARE

- Înainte de prima utilizare, spălați ambele coșuri de prăjit și grătarele detașabile în apă caldă folosind un detergent neutru de bucătărie. Apoi clătiți aceste părți cu apă curată și lăsați-le să se usuce în mod natural sau uscați-le folosind un material textil de ștergere. De asemenea, puteți spăla coșurile și grătarele în mașina de spălat vase.
- Ștergeți suprafața exterioară și interioară a friteuzei cu aer folosind un burete înmuiat ușor în apă caldă. Apoi ștergeți cu un material textil curat.

Avertisment:

Nu introduceți niciodată friteuza cu aer și cablul de alimentare în apă, nu le curățați sub jet de apă și nu le spălați în mașina de spălat vase.

Curățați cablul de alimentare al unității folosind doar un material textil uscat.

LOCUL DE INSTALARE A APARATULUI

- Poziționați friteuza pe o suprafață stabilă, orizontală, rezistentă la căldură. Poziționați-o întotdeauna astfel încât să nu fie la îndemâna copiilor, în timp ce cablul de alimentare are o lungime suficientă pentru conectarea la o priză.
- Pentru funcționare, este necesar să lăsați cel puțin 15 cm pe toate părțile friteuzei pentru a permite o circulație suficientă a aerului. Nu așezați niciun obiect pe friteuză și nu acoperiți orificiile de ventilație. Acest lucru ar putea afecta curentul de aer și ar putea afecta rezultatele prăjirii.
- După ce ați introdus coșurile de prăjire în friteuza cu aer, orientați întotdeauna friteuza cu aer astfel încât nimeni să nu poată lovi accidental mânerul coșului și astfel să doboare friteuza cu aer.

Atenție:

Nu puneți friteuza pe sau în apropierea materialelor inflamabile, de exemplu fețe de masă sau lângă draperii. De asemenea, nu o puneți în apropierea obiectelor sau sub obiecte, care pot fi deteriorate de abur, de exemplu pereți și dulapuri.

- Dacă doriți să plasați friteuza cu aer pe o plită de sub o hotă, asigurați-vă că plita este oprită și răcită.

SFATURI DESPRE PREGĂTIREA MESELOR

- Această friteuză cu aer poate fi folosită pentru prăjirea aproape a oricărui tip de mâncare, care se gătește în mod tradițional în cuptor, folosind aer cald.
- Cele mai bune și mai uniforme rezultate la prăjire se obțin atunci când bucățile de mâncare au o dimensiune și o grosime similară. Prin urmare, tăiați mâncarea în bucăți de aceeași dimensiune. Bucățile de mâncare mai mici necesită un timp de prăjire mai scurt decât bucățile mai mari.
- Pentru a obține cel mai bun rezultat posibil în cel mai scurt timp posibil, prăjiți alimentele în loturi mici. Dacă este posibil, evitați stivuirea excesivă și stratificarea alimentelor. Dacă se pune

prea multă mâncare în coșul de prăjit, aerul nu va putea curge liber și alimentele nu vor fi crocante.

- Când stratificați alimentele, este indicat să le scuturați sau să întoarceți alimentele în timpul prăjirii cu aer pentru a asigura rezultate uniforme la prăjire.
- Dacă intenționați să prăjiți în aer mese mai mari, pregătiți-le în mai multe loturi, nu toate deodată. Acest lucru este deosebit de important cu cartofii prăjiți, legumele tăiate cubulețe și alte bucăți mici, unde doriți să fie frumos crocante.
- Dacă doriți să prăjiți cartofii prăjiți la aer, este important ca aceștia să fie de lungime și grosime egale. Acest lucru va asigura că toate sunt pregătite în același timp, cu același nivel de gătit. De asemenea, turnați o cantitate mică de ulei peste cartofii prăjiți înainte de a-i prăji, deoarece acest lucru îi va ajuta să devină maronii și crocanți.
- Alimentele care eliberează o cantitate mare de grăsime, de exemplu slănină, chiftele sau hamburgeri, pot face ca friteuza cu aer să înceapă să emită fum. Acest lucru este cauzat de încălzirea grăsimii acumulate în coșul de prăjit. Dacă se întâmplă acest lucru, glisați coșul din friteuză, scurgeți cu grijă grăsimea și pur și simplu continuați prăjirea cu aer. Grăsimea care se scurge din anumite alimente poate fi folosită și pentru prepararea sosurilor sau pentru îmbunătățirea aromei rețetelor tale.
- Când folosiți condimente ușoare, acestea pot fi suflate de pe suprafața alimentelor ca urmare a circulației aerului fierbinte în interiorul friteuzei. Dacă doriți să preveniți acest lucru, amestecați condimentele cu ulei și aplicați acest amestec pe alimente. Uleiul va permite condimentelor să rămână pe mâncare.
- Îndepărtați gheața în exces din alimentele congelate.
- Când prăjiți legume proaspete, asigurați-vă că acestea sunt bine uscate înainte de a le prăji.
- Când prăjiți alimente acoperite cu aluat, folosiți un aluat cu o consistență groasă și pastosă. Aluturile ușoare se pot scurge și nu vor fi prăjite suficient de repede, așa cum este cazul unei friteuze standard cu ulei.
- Acoperirea alimentelor acoperite cu aluat cu pesmet sau orez umflat și apoi pulverizarea cu ulei va ajuta la obținerea unei forme crocante și mai sănătoase a mâncărurilor tale prăjite preferate.

INTRODUCEREA ALIMENTELOR

- Apăsăți butonul de eliberare de pe mânerul unuia dintre coșurile de prăjit și trageți de mâner pentru a scoate coșul din friteuza cu aer. Repetați aceeași procedură și cu celălalt coș.
- Puteți pune mâncarea pe grătarul din interiorul coșului. O altă variantă este să puneți mâncarea pe fundul coșului și să puneți grătarul deasupra acestuia și apoi să adăugați un alt strat de mâncare.
- Nu umpleți niciodată excesiv coșul de prăjit. Cel mai avantajos este atunci când coșul este umplut până la cca. 2/3 din capacitatea sa, ceea ce asigură o circulație adecvată a aerului și alimente gătite corespunzător.

Avertisment:

Această friteuză funcționează pe baza de aer cald. Prin urmare, nu-l umpleți niciodată cu ulei, shortening sau orice alt lichid. De asemenea, nu puneți hârtie de pergament în el.

- Dacă doriți să adăugați puțin ulei în mâncare, amestecați uleiul într-un bol separat și abia apoi turnați-l în coșul de prăjit.
- După umplere, curățați marginea superioară a coșului și orice alte părți care au fost murdare în timp ce coșul de prăjit era umplut.
- Introduceți coșurile de prăjire umplute înapoi în friteuza cu aer. Dacă nu introduceți coșul corect, nu va fi posibilă pornirea friteuzei. În același timp, respectați întotdeauna marcajele de pe coșuri și introduceți coșul (L) în compartimentul din stânga și coșul (R) în compartimentul din dreapta.

Notă:

Ambele coșuri trebuie introduse în interiorul friteuzei cu aer chiar dacă unul dintre ele este gol. Friteuza cu aer nu va porni fără ambele coșuri introduse.

PORNIREA

- Introduceți ștecherul într-o priză. Friteuza va emite un sunet “beep” și butonul  va fi aprins pe panou. Astfel, friteuza cu aer se află în modul stand-by.

Notă:

Friteuza cu aer va intra și în modul stand-by dacă nu o porniți apăsând butonul  în decurs de 5 minute de la setarea unui program sau de la efectuarea unei setări manuale a temperaturii/timpului.

- Apăsarea ulterioară a butonului intermitent  va avea ca rezultat un alt sunet “beep” și toate butoanele de pe panou vor fi aprinse. Astfel, friteuza cu aer intră în modul stand-by.

PROGRAME PRESETATE

- Friteuza este echipată cu programele enumerate mai jos pentru o pornire rapidă care nu necesită alte setări.

Program	Descriere	Temperatură implicită	Timp implicit	Timp pentru gătit dublă	Opțiuni de ajustare a timpului
AIR FRY	Prăjire cu aer cald	200°C	20 min	23 min	1-60 min
ROAST	Prăjire	200°C	35 min	37 min	1-60 min
BROIL	Grătar	200°C	10 min	13 min	1-60 min
BAKE	Coacere	180°C	16 min	19 min	1-60 min
REHEAT	Reîncălzire; servește la încălzirea meselor care s-au răcit	120°C	6 min	9 min	1-60 min
KEEP WARM	Păstrare la cald; servește la menținerea temperaturii unei mese pentru a fi servită mai târziu	80°C	60 min	60 min	1-60 min
FRENCH FRIES	Preparare cartofi prăjiți	200°C	18 min	21 min	1-60 min
DEHYDRATE	Deshidratare; servește la deshidratarea alimentelor.	55°C	8 ore	8 ore	1-24 ore



De asemenea, este posibil să reglați manual timpul și temperatura pentru fiecare dintre programele prestabilite.

REGLAREA TEMPERATURII ȘI A TIMPULUI

- Temperatura și valoarea timpului pot fi reglate în orice moment înainte de începerea procesului de prăjire sau în timpul procesului de prăjire, indiferent de programul selectat.
- Temperatura și timpul pentru coșurile din stânga și din dreapta pot fi setate individual oricând înainte de a porni friteuza și, de asemenea, în timpul funcționării acesteia. Apăsarea butonului [L] activează setările pentru coșul din stânga, apăsarea butonului [R] activează setările pentru coșul din dreapta. Dacă, înainte de aceasta, ați selectat modul DUAL COOK, setarea se va aplica concomitent pentru ambele coșuri.
- Pentru a regla temperatura, utilizați butoanele [+] sau [-] deasupra și sub cuvântul **TEMP** din partea stângă a panoului. De fiecare dată când este apăsat butonul, temperatura va crește sau scade cu 5 °C. Apăsați și mențineți apăsat butonul selectat pentru a accelera procesul de setare a temperaturii. Puteți seta temperatura în intervalul de la 60 la 200 °C.

- Pentru a regla ora, utilizați butoanele [+] sau [-] deasupra și sub cuvântul **TIME** din partea dreaptă a panoului. De fiecare dată când butonul este apăsat, timpul va crește sau scade cu 1 minut. Programul **DEHYDRATE** este o excepție, pentru care timpul este setat în trepte de 1 oră. Apăsarea și menținerea apăsată a butonului selectat va accelera setarea orei. Puteți seta ora în intervalul 01:00 – 60:00 minute.
- Când reglați temperatura/timpul în timp ce friteuza funcționează, nu este necesar să o întrerupeți folosind butonul . Pur și simplu ajustați parametrul necesar chiar și în timpul funcționării.

PORNIRE, PAUZĂ ȘI RELUARE PRĂJIRE CU AER

- După selectarea unui program și posibila reglare a timpului/temperaturii, apăsați butonul  pentru a începe prăjirea cu aer.
- Procesul de prăjire cu aer care se desfășoară poate fi oprit în orice moment prin apăsarea butonului . Numărătoarea inversă și motorul se vor opri. Pentru a relua procesul de prăjire cu aer, apăsați butonul .
- Procesul de prăjire cu aer se va opri chiar și atunci când unul dintre coșurile de prăjire este scos în timpul funcționării. Friteuza cu aer este echipată cu un comutator de contact care monitorizează starea coșurilor (introduse/trase) și oprește imediat orice activitate a friteuzei cu aer atunci când un coș este scos. Când coșurile sunt introduse corect, funcționarea va relua.

Notă:

Dacă un coș extras nu este introdus înapoi în friteuza cu aer în decurs de 5 minute, friteuza va trece în modul de așteptare.

CUM SĂ UTILIZAȚI COȘURILE DE PRĂJIT



- Coșurile de prăjit pot fi folosite după cum urmează:
 - separat, adică mâncarea este pregătită într-un coș, în timp ce celălalt rămâne nefolosit.
 - independent, adică se folosește un program diferit pentru fiecare coș cu setări diferite de timp/temperatură.
 - independent de finalizarea sincronizată, adică un program diferit și o setare diferită de timp/temperatură sunt utilizate pentru fiecare coș, dar friteuza cu aer sincronizează timpul de finalizare.
 - simultan, adică ambele coșuri sunt folosite cu același program cu aceleași setări de timp/temperatură.

Atenție:

Coșurile de prăjit sunt marcate cu simbolurile [L] pentru coșul din stânga, [R] pentru coșul din dreapta. Pentru ca friteuza cu aer să funcționeze corect, este necesar ca ambele coșuri să fie introduse în zona de prăjire corectă din interiorul friteuzei cu aer.

PRĂJIREA CU AER CALD CU DOUĂ COȘURI SEPARAT

- Selectați primul coș apăsând butonul [L] pentru coșul din stânga, butonul [R] pentru coșul din dreapta. Butonul apăsat va începe să pâlpâie.
- Selectați un program apăsând unul dintre butoanele programului. Dacă doriți reglați timpul și temperatura pentru programul selectat.
- Apasați butonul . Primul coș selectat va porni.
- Pentru celălalt coș de prăjit, apăsați butonul pentru celălalt coș ([L] sau [R]). Butonul apăsat va începe să pâlpâie.
- Selectați un program apăsând unul dintre butoanele programului. Dacă doriți reglați timpul și temperatura pentru programul selectat.

- Apăsați butonul . Celălalt coș selectat va porni.
- Scoaterea oricăruia dintre coșurile din friteuza cu aer în timpul funcționării va întrerupe funcționarea ambelor coșuri și va relua doar când coșul este reintrodus.
- Ambele coșuri vor opri, de asemenea, prăjirea cu aer atunci când este apăsat butonul . Apăsarea aceluiași buton va relua funcționarea.
- Când programul pentru unul dintre coșuri se termină, puteți aștepta să se termine programul celuilalt coș sau puteți scoate primul coș, scoateți alimentele din el și apoi reintroduceți-l.
- Dacă mâncarea nu este complet gătită când coșul este scos, pur și simplu glisați coșul înapoi și mai setați câteva minute suplimentare.

Avertisment:

Așezați întotdeauna un coș de prăjit fierbinte pe o suprafață rezistentă la căldură. Manipulați coșul numai folosind mânerul acestuia. De asemenea, vă recomandăm să folosiți mănuși de bucătărie sau alte forme de protecție.

Aveți grijă deosebită să nu atingeți suprafața fierbinte a coșului sau să vă opăriți de aburul fierbinte care se eliberează din alimente. Nu atingeți niciodată zona de gătit din interiorul friteuzei până când aceasta se răcește complet!

FINALIZARE SINCRONIZATĂ

- Selectați primul coș apăsând butonul [L] pentru coșul din stânga, butonul [R] pentru coșul din dreapta. Butonul apăsat va începe să pâlpâie.
- Selectați un program apăsând unul dintre butoanele programului. Dacă doriți reglați timpul și temperatura pentru programul selectat.
- Repetați pașii descriși mai sus pentru al doilea coș de prăjit.
- Apăsați butonul **SYNC**.
- Apăsați butonul  pentru a începe prăjirea cu aer. **ATENȚIE:** Dacă începeți să prăjiți cu aer în coșul din stânga sau din dreapta fără să apăsați butonul SYNC, atunci funcția de sincronizare nu va fi activă.
- Dacă timpul de finalizare diferă pentru programele coșurilor din stânga și din dreapta, afișajul va afișa numai număratoarea inversă pentru programul cu timpul mai lung. Dacă orele sunt identice, va fi afișată număratoarea inversă pentru ambii timpi.

PRĂJIREA DUBLĂ CU AER CALD

- Dacă doriți ca programul selectat sau setarea manuală să se aplice pentru ambele coșuri de prăjit, apăsați butonul **DUAL COOK**.
- Selectați un program apăsând unul dintre butoanele programului. Dacă doriți să reglați timpul și temperatura pentru programul selectat. Acum este suficient să efectuați această setare doar pentru un singur coș, iar al doilea coș va fi setat automat.
- Apasa butonul . Prăjirea cu aer va începe pentru ambele coșuri în același timp.

Notă:

Dacă apăsați butonul [L] sau [R], modul dublu de prăjire cu aer va fi anulat și friteuza va continua să funcționeze ca în modul de funcționare cu un singur coș.

INDICATOR AGITARE/ÎNTOARCERE ALIMENTE

- Programele **AIR FRY**, **ROAST**, **BAKE** și **FRENCH FRIES** sunt echipate cu un indicator care avertizează că alimentele trebuie scuturate/înțoarse.





Notă:

Funcția de indicare a agitării/înțoarcerii alimentelor nu este activată dacă timpul de preparare este mai mic de 3 minute. De asemenea, puteți agita/înțoarce mâncarea în orice moment în timpul funcționării, în funcție de experiența dumneavoastră.

- După aproximativ 2/3 din timpul de funcționare al programelor listate se emite un sunet “beep” și indicatorul **SHAKE** se aprinde. Dacă doriți să dezactivați funcția de agitare/întoarcere a alimentelor, apăsați butonul **SHAKE** înainte de a trece 2/3 din timpul setat.
- Când indicatorul se aprinde, glisați coșul de prăjit respectiv și așezați-l pe un suport rezistent la căldură. Aveți grijă deosebită să nu atingeți suprafața fierbinte a coșului sau să vă opăriți de aburul fierbinte care se eliberează din alimente.
- Amestecați alimentele din coș fie cu o lingură de lemn adecvată, fie agitați cu grijă coșul dintr-o parte în alta. Dacă doriți doar să răsturnați mâncarea, utilizați o spatulă sau un clește din silicon sau din lemn.
- Glisați coșul înapoi în interior. Programul va relua funcționarea

DEPANARE

Dacă aparatul nu funcționează așa cum este descris în acest manual de utilizare, verificați mai jos lista cu cele mai frecvente probleme pentru a remedia problema. În cazul în care problema dvs. nu este listată sau dacă problema persistă, opriți aparatul, scoateți ștecherul din priză și contactați un centru de service autorizat. În niciun caz nu trebuie să încercați să reparați singur aparatul.

PROBLEMĂ	CAUZĂ POSIBILĂ	SOLUȚIE
Friteuza nu funcționează.	Friteuza nu este conectată la o priză.	Verificați dacă ștecherul este conectat la o priză.
	Nu ați apăsat butonul  după ce ați conectat friteuza cu aer la o priză.	Friteuza cu aer este în modul stand-by. Apăsați butonul  pentru a activa modul de funcționare
	Nu ați început să prăjiți cu aer folosind butonul  .	Apăsați  .
	Unul dintre coșurile de prăjit nu este introdus corect în interiorul friteuzei cu aer.	Introduceți coșul corect în friteuza cu aer.
Friteuza cu aer s-a supraîncălzit și siguranța de siguranță la supraîncălzire a fost activată automat.	Friteuza cu aer s-a supraîncălzit și a activat automat siguranța de siguranță la supraîncălzire.	Deconectați friteuza cu aer de la priză și lăsați-o să se răcească. Contactați un centru de service autorizat pentru a solicita înlocuirea siguranței de siguranță. Nu trebuie să înlocuiți niciodată siguranța de siguranță
Ungerea insuficientă sau neuniformă a ingredientelor.	Ați setat o temperatură prea scăzută	Creșteți temperatura și continuați să prăjiți.
	Prea multă mâncare. Alimentele se suprapun sau sunt așezate prea aproape unul de altul.	Reglați cantitatea și amplasarea ingredientelor.
	Mâncarea nu a fost scuturată/întoarsă în timpul procesului de prăjire cu aer.	Este necesar să se scuture/întoarcă ingredientele care se află una peste alta, de ex. Cartofi prăjiți când s-a scurs 2/3 din timpul de prăjire.
Mâncarea prăjită nu este crocantă.	Ați folosit un tip de mâncare prăjită destinată prăjirii într-o friteuză tradițională.	Folosiți alimente prăjite destinate coacerii în cuptor sau alimente ușor unse cu ulei

		pentru a obține o crustă crocantă.
Din friteuză iese un fum alb.	Ați introdus alimente prea grase în friteuză sau ați uns-o cu prea mult ulei.	Dacă prăjiți alimente prea grase, atunci grăsimea se va acumula pe fundul coșului, unde se va încălzi și se va genera un fum alb.
	În zona de prăjire, pe grătarul de prăjit sau pe coș sunt resturi de mâncare prăjită anterior.	Verificați curățenia zonei de prăjire cu aer și a coșului sau grătarului. Este important să curățați temeinic toate accesoriile după fiecare utilizare.
Cartofii prăjiți proaspeți nu sunt prăjiți uniform.	Ați clătit incorect cartofii prăjiți înainte de a-i prăji.	Înainte de prăjire, este necesar să clătiți bine cartofii prăjiți și să îndepărtați amidonul de pe suprafața lor exterioară.
Cartofii prăjiți proaspeți nu sunt crocanți.	Calitatea crocantă a cartofilor prăjiți proaspeți depinde de cantitatea de ulei și de conținutul de apă.	Uscați bine cartofii prăjiți înainte de a-i prăji. Tăiați-le în bucăți mai mici și adăugați mai mult ulei dacă este necesar.

CURĂȚARE ȘI ÎNTREȚINERE

Avertisment:

Înainte de curățare sau întreținere, deconectați întotdeauna friteuza cu aer de la priza de alimentare și lăsați toate piesele să se răcească complet.

Pentru a curăța friteuza cu aer, interiorul acesteia și toate accesoriile, nu utilizați niciodată produse chimice, vată abrazivă pentru spălat vase, vată de oțel sau produse de curățare cu componente abrazive. În caz contrar, suprafața aparatului poate fi deteriorată.

Atenție:

Friteuza cu aer și cablul său de alimentare nu sunt destinate spălării în mașina de spălat vase.

Nu pulverizați aceste părți cu apă sau orice alt lichid și nu le scufundați în apă sau în orice alt lichid.

- Deconectați friteuza cu aer de la priză și lăsați-o să se răcească. Friteuza cu aer se va răci mai repede când ambele coșuri sunt îndepărtate. De asemenea, lăsați coșurile și grătarul de prăjit să se răcească.
- Vă recomandăm să curățați friteuza cu aer imediat după ce se răcește pentru a preveni uscarea resturilor de mâncare. Acestea sunt mai greu de eliminat mai târziu. Folosind un prosop de hârtie, îndepărtați resturile de mâncare din coș și din zona interioară a friteuzei.
- Puteți spăla coșurile și grătarele în apă caldă cu o cantitate mică de detergent de bucătărie folosind un burete moale. Clătiți și ștergeți-le. Coșurile și grătarele pot fi spălate și în mașina de spălat vase.
- Ștergeți suprafața exterioară și interioară a friteuzei cu aer folosind un burete ușor înmuiat în apă caldă. Apoi ștergeți-l cu o cârpă curată.
- Curățați cablul de alimentare al friteuzei cu aer numai folosind o cârpă uscată, nu îl spălați niciodată cu apă.

DEPOZITARE

- După ce ați terminat de utilizat aparatul și l-ați curățat, puneți aparatul și accesoriile sale într-un loc curat și uscat, nu îl lăsați la îndemâna copiilor. Păstrați aparatul depozitat și accesoriile acestuia departe de temperaturi extreme, lumina directă a soarelui și umiditate excesivă și nu-l depozitați într-un mediu cu prea mult praf.

SPECIFICAȚII TEHNICE

Interval tensiune nominală: 220-240 V

Frecvența nominală: 50-60 Hz

Puterea nominală de intrare: 1700 W

Volumul zonei de prăjire: 2 x 4 l

Interval de temperatură: 35-200°C

Clasa de protecție la șocuri electrice: I

Nivel de zgomot: 65 dB(A)

Nivelul de zgomot declarat al aparatului este de 65 dB(A), ceea ce reprezintă un nivel A de putere acustică față de o putere acustică de referință de 1 pW.

Explicarea terminologiei tehnice

Clasa de siguranță pentru protecția împotriva șocurilor electrice:

Clasa I – Protecția împotriva rănirii cauzate de șoc electric este asigurată de izolația de bază și de conectarea părților nesub tensiune ale aparatului la conducta de protecție de la rețea.

Modificările textului și ale parametrilor tehnici sunt rezervate.

SPECIFICAȚIILE ACESTUI PRODUS SE POT SCHIMBA FĂRĂ O NOTIFICARE PREALABILĂ
Importat în România de SC LEHPOL ELECTRONIC SRL.



RECICLAREA CORECTĂ A ACESTUI PRODUS

Simbolul alăturat indică faptul că deșeurile de echipamente electrice și electronice nu se reciclează împreună cu deșeurile menajere. Pentru a preveni un posibil pericol față de mediul înconjurător sau față de sănătatea dumneavoastră din cauza reciclării necontrolate a deșeurilor, vă rugăm să separați acest produs de alte tipuri de deșeuri și să-l reciclați în mod responsabil. Reciclarea controlată a aparatelor de uz casnic joacă un rol vital în refolosirea, recuperarea și reciclarea echipamentelor electrice și electronice.

